

Getting to know the HM6010

Se familiariser avec le HM6010

Your new Bluetooth accessory controller.
Votre nouveau contrôleur d'accessoires Bluetooth.

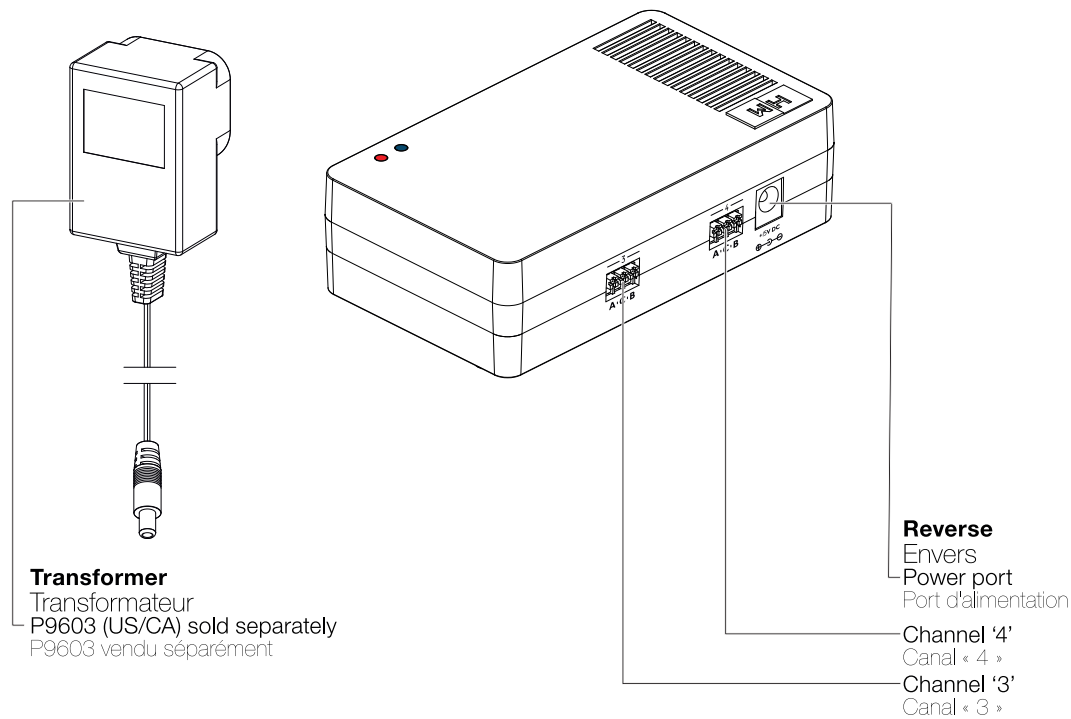
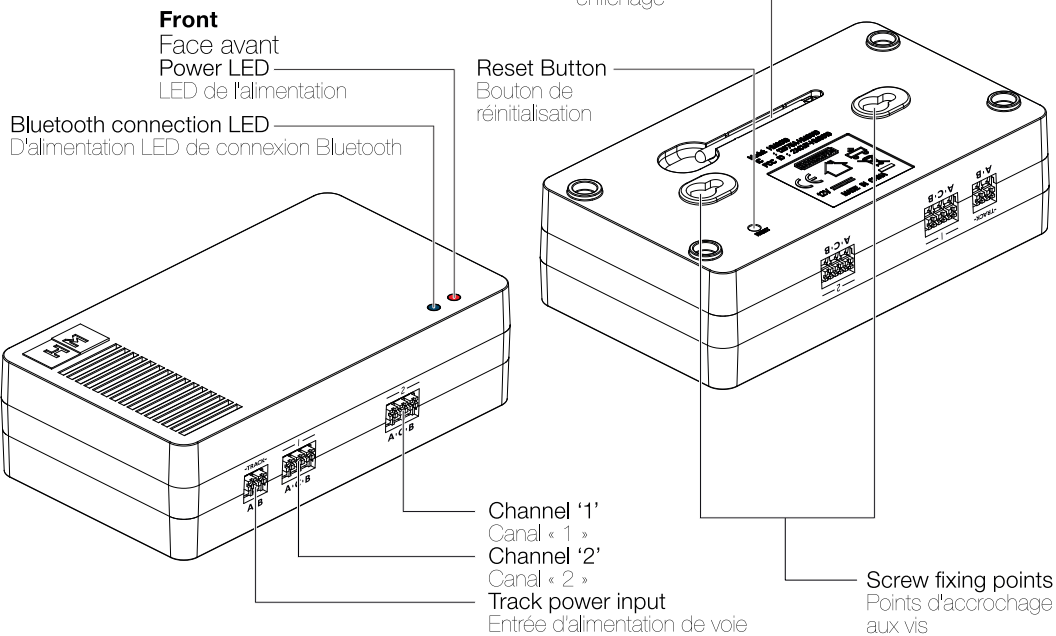

Initial setup

Configuration initiale

Your quick step guide
Guide de prise en main

- 1** Firstly, ensure there is no power to the device and the 'Red' and 'Blue' LED's are off. Next, pick the 'Push terminal tool' out from the underside of the HM6010 (A). Line up the push terminal tool with the white '+' of the terminal (B). Following the diagram in (C), delicately push in the white '+' with the tool and feed the wire into the open slot of the terminal.
- Vérifiez d'abord que le dispositif n'est pas alimenté et que les LED rouge et bleue sont éteintes. Ensuite, décrochez l'outil pour terminal à enfichage de la face inférieure du HM6010 (1). Alignez l'outil pour terminal à enfichage avec le « + » blanc du terminal (2). Suivez le schéma (3) et enfoncez délicatement le « + », blanc au moyen de l'outil puis mettez le fil dans la fente ouverte du terminal.

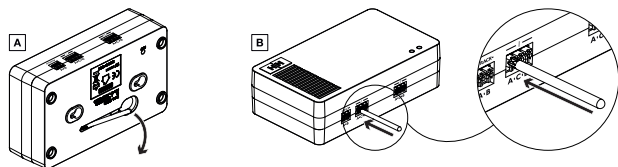

Once the wire is in place, take the pressure off the terminal and remove the push terminal tool. Lastly, give the wire a very light tug to ensure it is in place. Repeat steps (A) - (C) to connect your given accessories (D).

Une fois le fil mis en place, relâchez la pression sur le terminal et enlevez l'outil pour terminal à enfichage. Enfin, tirez très doucement sur le fil pour vérifier qu'il est bien en place. Répétez les étapes (1) - (3) pour connecter vos accessoires (4).

Enfin, tirez très doucement sur le fil pour vérifier qu'il est bien en place. Répétez les étapes (1) - (3) pour connecter vos accessoires (4).

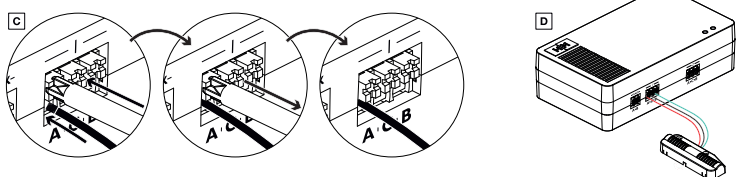

- 2** Connect your HM6010 to the DC mains or a DCC (digital) circuit.
Connectez votre HM6010 à l'alimentation DC ou à un circuit DCC (digital).

DCC

For DCC (digital), connect 'A' & 'B' with wiring into a R8241 Digital Power Track
Pour DCC (digital), branchez « A » & « B » avec les fils à un R8241 Piste de puissance numérique

DC

For DC (analogue), connect the transformer jack to the DC port
Pour DC (analogique), branchez la fiche jack du transformateur au port DC

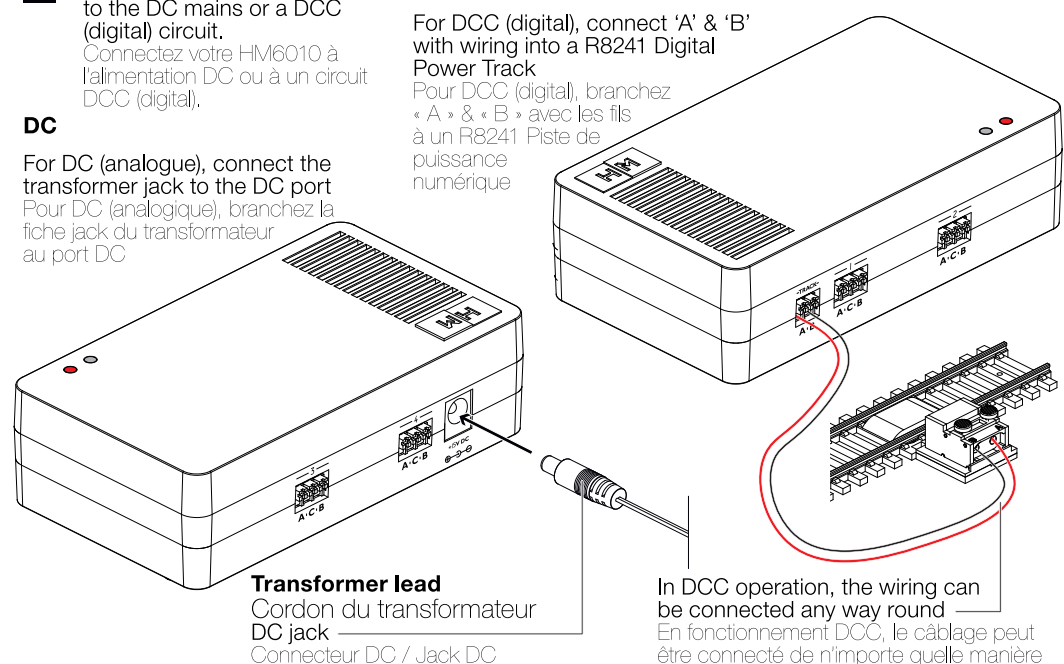

Quick Start Guide

Guide de prise en main

- 3** Download the HM | DC application.
Téléchargez l'application HM | DC

- A.** Scan the QR code with a compatible Android or IOS device.
Flashez le code QR avec un appareil Android ou IOS compatible.
- B.** On the Hornby website, touch on the relevant app store button.
Sur le site web Hornby Hobbies, touchez le bouton pertinent dans l'app store.
- C.** Touch on 'GET' or 'Install' next to the HM | DC app icon and follow the on-screen instructions.
Touchez « OBTENIR » ou « Installer » en face de l'icône de l'application HM | DC et suivez les instructions à l'écran.
- D.** Open the HM | DC application on your device to get started.
Ouvrez l'application HM | DC sur votre appareil pour démarrer.

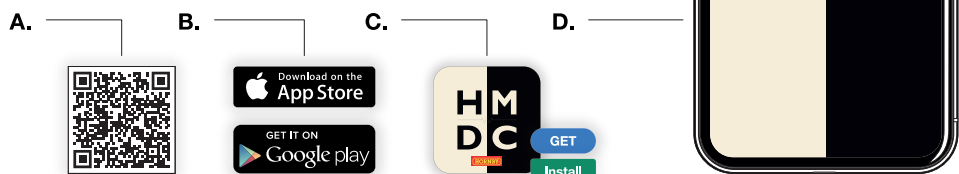

Screw Fixing Points

Points d'accrochage aux vis

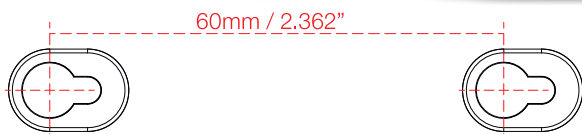

- 4** Connect your HM6010 to HM | DC.
Connectez votre HM6010 à HM | DC.

- A.** Ensure your Power LED is solid 'Red', if not refer to Step [2] of 'Initial setup'.
Vérifiez que la LED d'alimentation est rouge et ne clignote pas. Si ce n'est pas le cas, consultez l'étape 2 de « Configuration initiale ».
- B.** On your compatible device you wish to use, ensure that your Bluetooth is turned on.
Sur l'appareil compatible que vous souhaitez utiliser, vérifiez que Bluetooth est active.
- C.** Open the application and follow the initial setup process, ensuring you allow HM | DC to access and use Bluetooth on your device.
Ouvrez l'application et suivez la phase de configuration initiale en veillant bien à autoriser HM | DC à accéder et utiliser Bluetooth sur votre appareil.
- D.** Once initial setup is complete, the Bluetooth connection LED should be solid 'Blue'.
Quand la configuration initiale est terminée, la LED de connexion Bluetooth doit devenir bleue et ne pas clignoter.

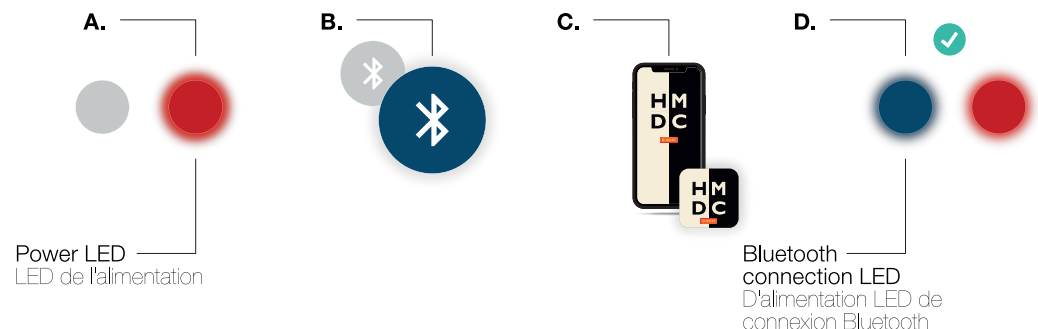

Basic wiring configurations

Configurations de câblage de base

Suggestions for wiring your accessories into HM6010.
Suggestions pour le câblage de vos accessoires au HM6010.

- 1 Point motors** Moteurs des aiguillages
Wire in the coloured wires from a Hornby point motor (R8243 & R8014) as follows [1]:
'Red' to 'A'(<), 'Black' to 'C'(common +) & 'Green' to 'B'(>).
Branchez les fils colorés d'un moteur d'aiguillage Hornby (R8243 & R8014) de la manière suivante [1] :
« Rouge » vers « A »(<), « Noir » vers « C » (commun +) & « Vert » vers « B »(>).
In the HM | DC app device settings, select the 'Point' option for the channel matching the terminal on the HM6010 you have wired your accessory into.
Dans les paramètres du dispositif de l'application HM | DC, sélectionnez l'option « Aiguillage » pour le canal correspondant au terminal du HM6010 où vous avez câblé votre accessoire.
Point motors can be wired into channel/terminal '1', '2', '3' & '4'.
Les moteurs des aiguillages peuvent être câblés dans le canal/terminal « 1 », « 2 », « 3 » et « 4 ».



- 2 Signal Lighting** Éclairage des signaux
Wire in the coloured wires from a Hornby signal light (R406) as follows [1]:
'Red' to 'A'(<), 'Green' to 'C'(common +) & 'Black' to 'B'(>).
Branchez les fils colorés d'un éclairage de signal Hornby (R406) de la manière suivante [1] :
« Rouge » vers « A »(<), « Vert » vers « C » (commun +) & « Noir » vers « B »(>).
In the HM | DC app device settings, select the 'Signal' option for the channel matching the terminal on the HM6010 you have wired your accessory into.
Dans les paramètres du dispositif de l'application HM | DC, sélectionnez l'option « Signal » pour le canal correspondant au terminal du HM6010 où vous avez câblé votre accessoire.
Signal lighting can be wired into channel/terminal '1', '2', '3' & '4'.
L'éclairage des signaux peut être câblé dans le canal/terminal « 1 », « 2 », « 3 » et « 4 ».



- 3 Street lighting** Éclairage public
Wire in the coloured wires from a street light with a simple on/off function as follows [1]:
'Red' to 'C'(common +) & 'Black' to 'A'(<).
Connectez les fils colorés d'un éclairage public avec une fonction marche/arrêt simple de la manière suivante [1] : « Rouge » vers « C »(commun +), « Noir » vers « A »(<).
In the HM | DC app device settings, select the 'Lights' option for the channel matching the terminal on the HM6010 you have wired your accessory into.
Dans les paramètres du périphérique de l'application HM | DC, sélectionnez l'option « Éclairage » pour le canal correspondant au terminal du HM6010 où vous avez câblé votre accessoire.
Street lighting can be wired into channel/terminal '1', '2', '3' & '4'.
L'éclairage public peut être câblé dans le canal/terminal « 1 », « 2 », « 3 » et « 4 ».

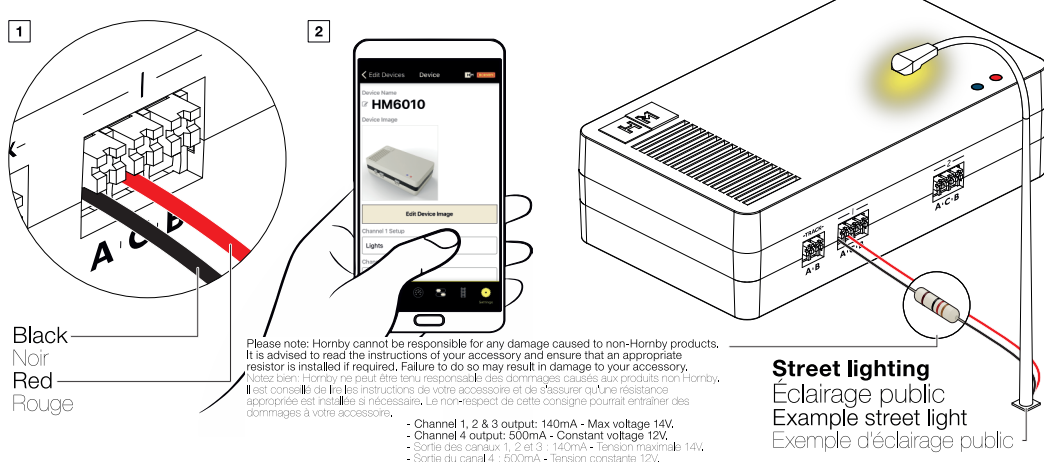

- 4 Motor driven accessories** Accessoires motorisés
Wire in the coloured wires from a motor driven accessory, for example a Hornby turntable (R070) as follows [1]: 'Red' to 'C'(common +) & 'Black' to 'A'(<).
Câblez les fils colorés d'un accessoire motorisé, par exemple une plaque tournante Hornby (R070) de la manière suivante [1] : « Rouge » vers « C »(commun +), « Noir » vers « A »(<).
In the HM | DC app device settings, select the 'Turntable' option on Channel '4' Setup.
Dans les paramètres du périphérique de l'application HM | DC, sélectionnez l'option « Plaque tournante » dans le canal « 4 » Configuration.
Motor driven accessories can **only** be wired into channel/terminal '4'.
Les accessoires motorisés peuvent **seulement** être câblés au canal/terminal « 4 ».

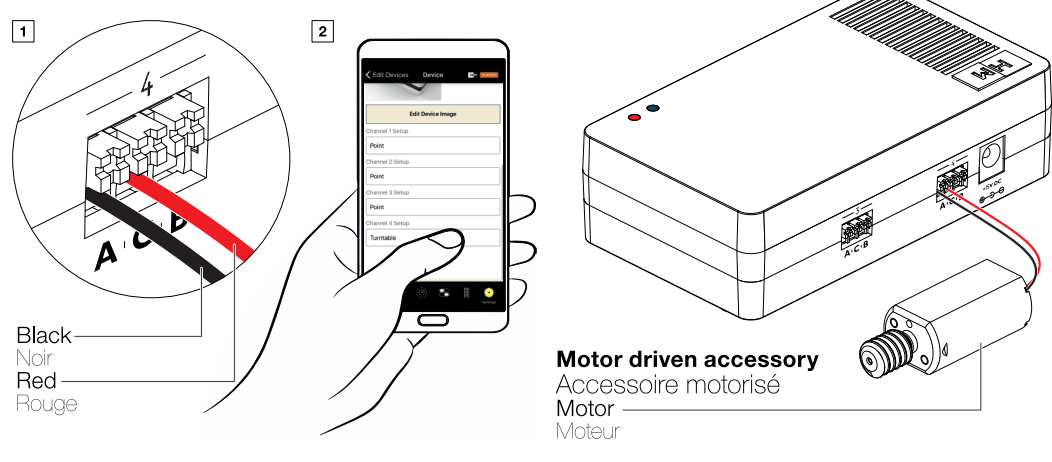

FCC Warning

This device complies with part 15 of the FCC Rules. Operation is subject to the following two conditions:

- (1) This device may not cause harmful interference, and (2) this device must accept any interference received, including interference that may cause undesired operation.

Any changes or modifications not expressly approved by the party responsible for compliance could void the user's authority to operate the equipment.

This equipment has been tested and found to comply with the limits for a Class B digital device, pursuant to part 15 of the FCC Rules. These limits are designed to provide reasonable protection against harmful interference in a residential installation. This equipment generates uses and can radiate radio frequency energy and, if not installed and used in accordance with the instructions, may cause harmful interference to radio communications. However, there is no guarantee that interference will not occur in a particular installation. If this equipment does cause harmful interference to radio or television reception, which can be determined by turning the equipment off and on, the user is encouraged to try to correct the interference by one or more of the following measures:

- Reorient or relocate the receiving antenna.
- Increase the separation between the equipment and receiver.
- Connect the equipment into an outlet on a circuit different from that to which the receiver is connected.
- Consult the dealer or an experienced radio/TV technician for help.

The antenna(s) used for this transmitter must be installed to provide a separation distance of at least 20 cm from all persons and must not be collocated or operating in conjunction with any other antenna or transmitter, end-users must be provided with transmitter operation conditions for satisfying RF exposure compliance.

Canada Warning

- English:
This device complies with Industry Canada licence-exempt RSS standard(s). Operation is subject to the following two conditions: (1) This device may not cause interference, and (2) This device must accept any interference, including interference that may cause undesired operation of the device.
The antenna(s) used for this transmitter must be installed to provide a separation distance of at least 20 cm from all persons and must not be collocated or operating in conjunction with any other antenna or transmitter, End-Users must be provided with transmitter operation conditions for satisfying RF exposure compliance.

- French: / Français:
Le présent appareil est conforme aux CNR d'Industrie Canada applicables aux appareils radio exempts de licence. L'exploitation est autorisée aux deux conditions suivantes:
(1) l'appareil ne doit pas produire de brouillage, et
(2) l'utilisateur de l'appareil doit accepter tout brouillage radioélectrique subi, même si le brouillage est susceptible d'en compromettre le fonctionnement.
L'antenne utilisée pour cet émetteur doit être installée de manière à fournir une distance minimale de 20 cm avec toutes les personnes et ne doit pas être placée au même endroit ou fonctionner en même temps qu'une autre antenne ou qu'un autre émetteur. Les utilisateurs finaux doivent être informés des conditions d'utilisation de l'émetteur afin de satisfaire aux exigences de conformité à l'exposition aux RF.



Manufactured by:
HORNBY HOBBIES LTD
Westwood Industrial Estate,
Margate, Kent, CT9 4JX,
United Kingdom
+44(0)1843 233525
customerservices.uk@hornby.com

EU Authorised Representative:
HORNBY ITALIA S.r.l
Viale dei Cerulli,
52/A6, Castel Mella (BS),
Italy, 25030
+39 0867501292
customerservices.it@hornby.com

HORNBY AMERICA Inc
Lakewood Industrial Park,
4620 95th St Sw, Bldg. 6, Suite A,
Lakewood, WA, 98499
+39 0867501292
customerservices@hornby.us

www.hornby.com

4/1638B

Model: HM6010
FCC ID: 2ACUF-HM6010
IC: 12075A-HM6010

© Hornby Hobbies Ltd.

CE 12-15V
HM6010 - Quick Start Guide

EN English digital version available here:
FR La version digitale française est disponible ici:
IT La versione digitale in italiano è disponibile qui:
DE Deutsche digitale Version hier verfügbar:
ES Versión digital en español disponible aquí:

18/5/2021

